

RZUT FUNDAMENTÓW

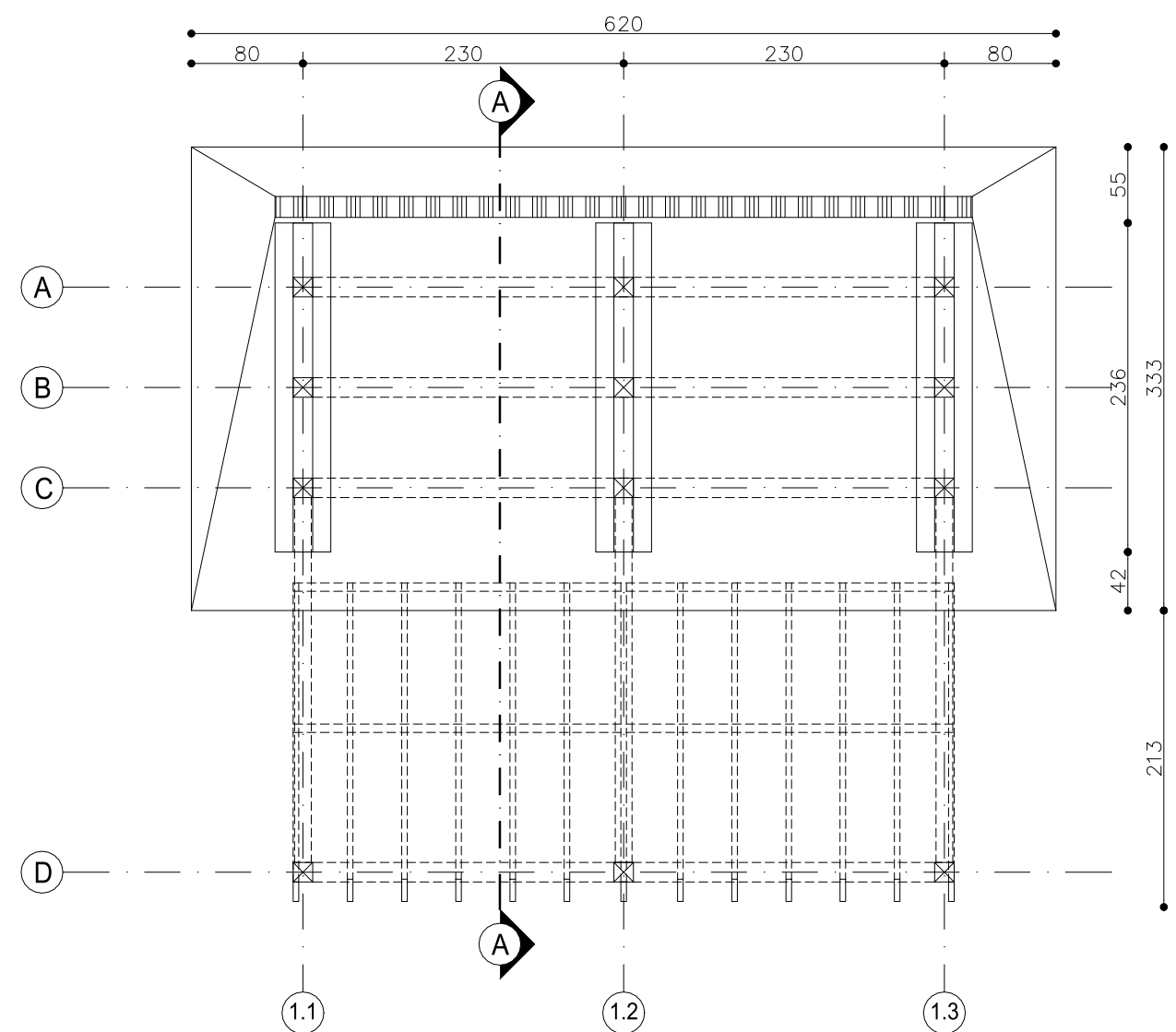

RZUT



TEMAT	Budowy mini tężni solankowej dla wszystkich mieszkańców Osiedla Południe, Osiedla Stare Miasto i Osiedla Zachód		
ADRES	47-200 Kędzierzyn - Koźle, ul. Krasińskiego, Kadetów, Filtrowa, działka 1912/6, obręb 0014 Koźle		
INWESTOR	Gmina Kędzierzyn-Koźle, 47-200 Kędzierzyn-Koźle, ul. Grzegorza Piramowicza 32		
RYSUNEK	RZUTY		
PROJEKTANT	mgr inż. arch. Wojciech Pasterny	42/09/SLOKK	KONCEPCJA
BRANŻA	Architektura	NR RYSUNKU	A.2
SKALA	1:50	DATA	02.2021
RYSUNKI WYKONAWCZE ORAZ SZCZEGÓLWNE DETALE KONSTRUKCYJNE NALEŻY OPACOWAĆ NA ETAPIE SPORZĄDZANIA PROJEKTU WYKONAWCZEGO Z UWZGLĘDNIENIEM DEDYKOWANEJ TECHNOLOGII ORAZ ROZWIĄZAŃ TECHNICZNYCH WYBRANEGO PRODUCENTA.			